

*povero u ispitivanju
Y.M.*

SAVEZNI ZAVOD ZA MERE I DRAGOCENE METALNE

Broj: o2o2-3427/2
22.11.1972.god.
B e o g r a d
Mike Alasa 14

SVIM KONTROLAMA MERA I DRAGOCENIH METALA

Rijeka

PREDMET: Odobrenje za pregled vaga
"Bizerba".

Na osnovu tipskog ispitivanja odobrava se pregled i žigosanje zidnih vaga "Bizerba", tip F, službene oznake M-12.51.

Vaga se izrađuje u sledećim jačinama:

Neto - opterećenje	podela
100 kg	50 ili 100 g
150 kg	50 ili 100 g
200 kg	100 ili 200 g

Opis (sl. 1 i 2).

Vage se sastoje od nagibne naprave odobrene pod sl. oznakom M-12.11 ("Glasnik", grupa IX, str. 49), i donjeg dela, koji je smešten na kućište fiksno montiranom na zidu.

Donji deo vage sastoji se: od nosača tereta 4 sa mostom 9 i kukom za teret 1; od tri vodilice 6, 7 i 8, koje nosač tereta paralelno vode; od visulje 5, na koju je obešen nosač 4; od poluga 2 i 3, koje dejstvo tereta prenose na vučnu šipku nagibnog uređaja.

Nagibna naprava može imati i napravu za taru.

Pregled

Kod pregleda se treba pridržavati Tehničkih uslova za nagibne vage trgovinske klase tačnosti.

Žigosanje

Žig prvog pregleda postavlja se na plombu para vijaka za obezbedjenje nagibne naprave i mestu na stubu za povremeni pregled.

Žig povremenog pregleda postavlja se na mestu na stubu za povremeni pregled u koliko su neoštećeni žigovi obezbedjenja nagibne naprave.

PRILOG: Sl. 1 i 2.

KONTROLA MERA I DRAGOCENIH METALA

Br. 975
14. XII 1972 god.
RIJEKA



DIREKTOR,
Petar Kovančić, dipl.ing.

[Handwritten signature]



F=200

F=150

F=100

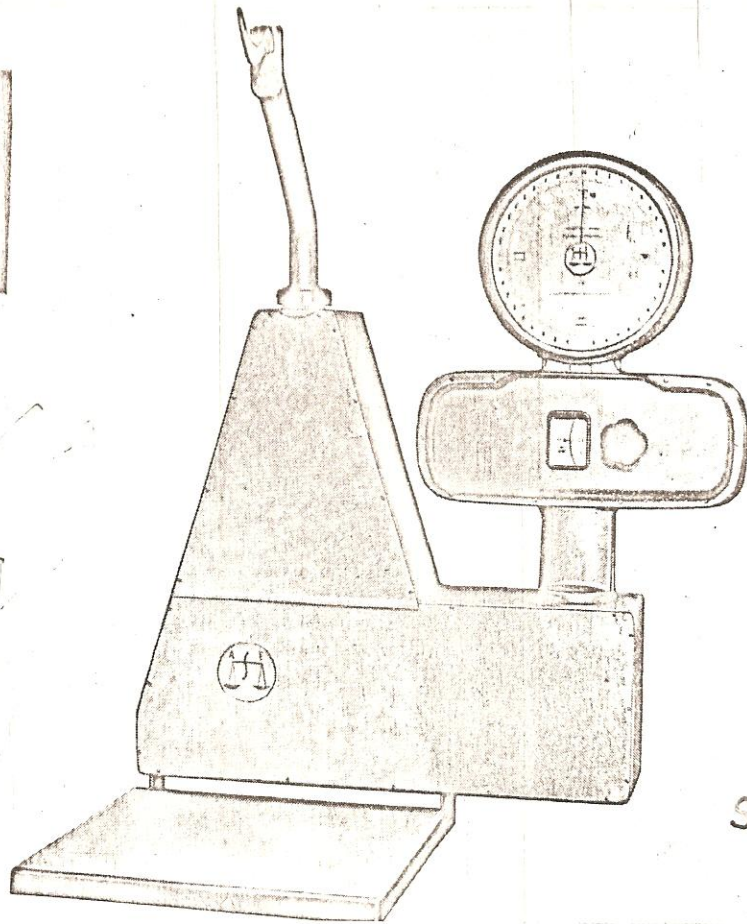

Sl. 1

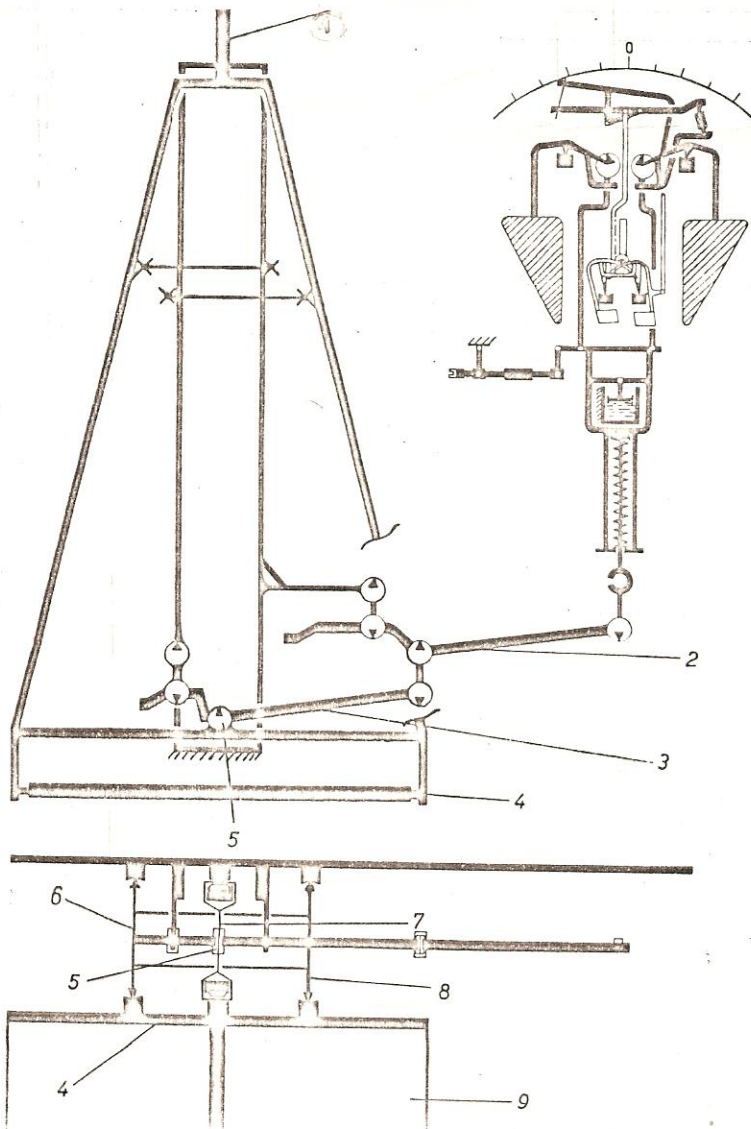

30 2